

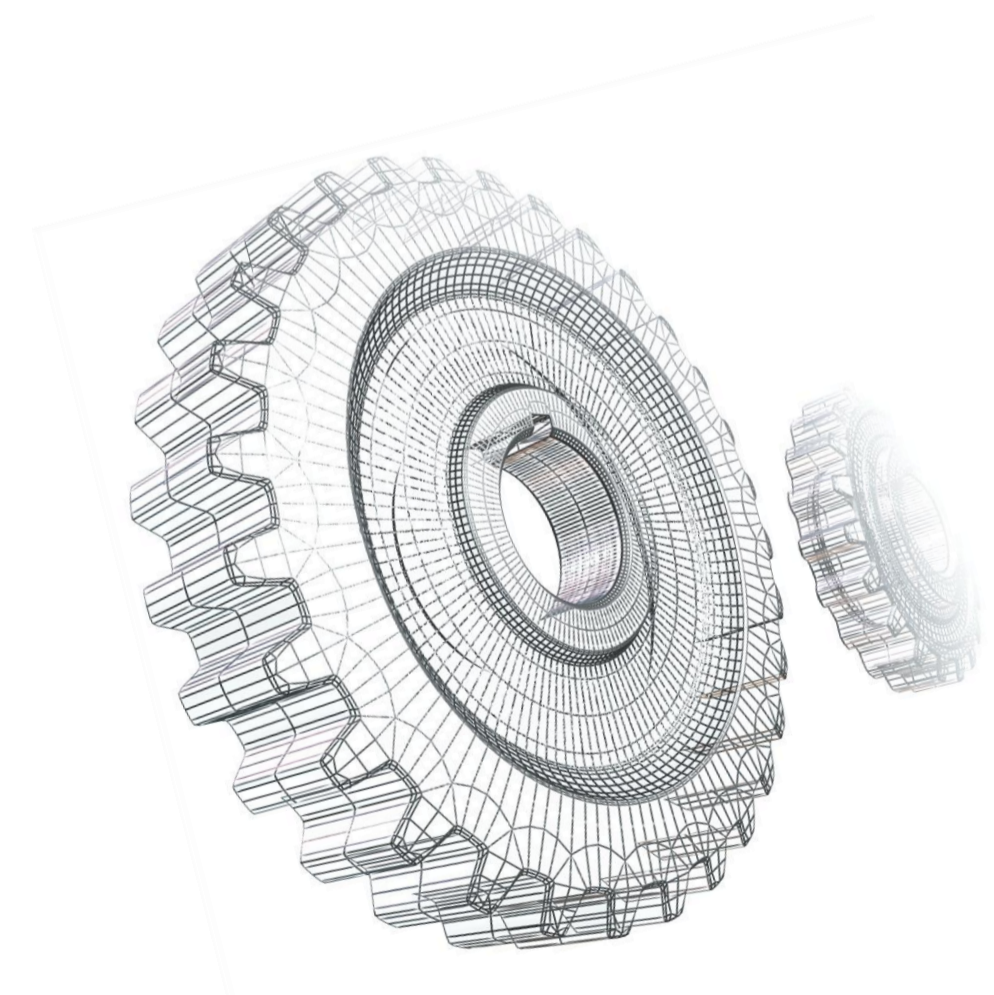

Механизмы запуска и оценки деятельности общественных советов в сфере здравоохранения на территории Российской Федерации

Центр гуманитарных технологий и исследований
«Социальная Механика»



Общественные советы в здравоохранении



Общественные советы в здравоохранении*

- 102** Активно действующих региональных совета при органах власти
- 1453** Эксперта в составе советов
- 405** Общественных организаций пациентов
- 381** Заседание за год с 4440 собственными и привлеченными экспертами
- 109** НПА разработано и скорректировано в советах в течении года
- 2510** Запросов от органов власти и населения обработано
- 827** Публикаций во всех видах СМИ
- 273 000** экземпляров информационных материалов

* Данные о деятельности советов за 2014 год приведены на основании исследования Центра «Социальная Механика», проведенного совместно с Министерством здравоохранения РФ и Росздравнадзором РФ в период с 1 декабря 2014 по 15 февраля 2015. В исследовании были изучены годовые отчеты 102 советов.



**Стоимость вовлекаемых в течении года
общественных ресурсов**

300-500 млн. руб.

Возможности советов

- Вовлекают в систему государственного здравоохранения внешние ресурсы.
- Способны действовать без финансирования.
- Фиксируют делегирование части полномочий гражданскому обществу.
- Формируют канал оперативной двусторонней связи власти с сообществами.
- Фильтруют и структурируют поток запросов граждан, выявляют ключевые моменты, перенаправляют запросы, снижают нагрузку на органы власти.
- Представляют статистически и экспертно подтвержденную оценку пациентами услуг здравоохранения.
- Выявляют для обсуждения дефекты системы здравоохранения.
- Эффективно защищают права конкретных граждан в случаях требующих экстренного вмешательства.
- Предотвращают конфликты в сфере здравоохранения, стимулируют досудебное решение споров.

Возможности системы советов

- Формируют общероссийское экспертное пространство.
- Создают единое поле изучения проблем, поиска и апробации решений, обмена опытом, обучения.
- Структурируют общественное пространство: образуют на базе государственных служб сеть и вертикаль общественных структур.
- Организуют оперативную двустороннюю связь федерального центра с региональными сообществами.
- Позволяют сопоставлять региональные ситуации.
- Позволяют осуществлять поддержку регионов силами федерального центра.
- Позволяют организовать деятельность системно, целенаправленно, на основании единой методологии, с сопоставимыми результатами.

Проблема взаимодействия



Цель



**Оптимизация системы здравоохранения
и повышение качества услуг пациентам
через вовлечение общественных ресурсов**



Перекресток интересов и вложений



Центр «Социальная Механика»

Центр гуманитарных технологий и исследований «Социальная Механика»

консалтинг в сфере социального управления: изучение взаимодействий между людьми, между социальными системами, разработка и внедрение средств воздействия.

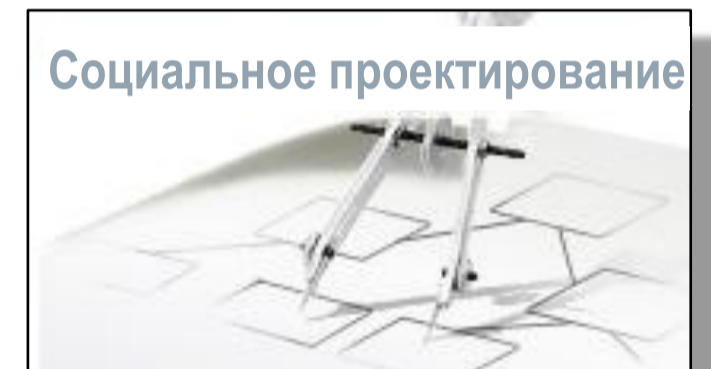

«Фабрика мысли» в системе общественно-государственного взаимодействия

1. Исследование
2. Проектирование
3. Внедрение

Анализ задач, проблем, ресурсов, формирование целеполагания.
Сбор и анализ информации. Проектирование методологии и технологий.
Модерация взаимодействия участников движения.
Мотивация, обучение управленцев и активистов, запуск систем деятельности, внутренней и внешней коммуникации, организация фандрайзинга.

Проблемы пуска

Механизмы исполнения задачи создания советов неизвестны

Государственные структуры не видят в общественности партнера

Общественные структуры не извещены, не мотивированы, не имеют подготовки и опыта такой деятельности

Ориентиры, методология и механизмы деятельности и оценки отсутствуют

Система координации и взаимодействия отсутствует



При значительном числе органов власти советы не созданы

Многие советы формальны, бездействуют, наполнены связанными с властью участниками

Разными структурами предложены различные форматы.

Результаты работы не системны, не сопоставимы

Обмена опытом и координации нет.

Задача вовлечения дополнительных ресурсов в сферу здравоохранения

Задачи на старте

1. Изучение характеристик, практик и предложений участников и организаторов советов
2. Выработка единой методологии и механизмов деятельности общественных советов в сфере здравоохранения
3. Содействие созданию единой сети общественных советов, горизонтальному и вертикальному взаимодействию
4. Мотивация и обучение организаторов и участников общественных советов
5. Создание системы внутренней коммуникации, выявления и распространения лучших практик
6. Разработка и построение общероссийской системы отчетности общественных советов в сфере здравоохранения
7. Фандрайзинг в интересах системы общественных советов

Сбор информации

Целевые исследования НПА, практик, мнений, локальных ситуаций по заданию организаторов сети и заказчика сети

5-15 межрегиональных исследований в год.

Консультирование инициаторов исследований. Разработка программ и инструментов, рецензирование, обучение организаторов, разработка средств автоматизации

20-40 различных исследований в год.

Создание и исследовательское сопровождение общероссийской системы ежегодной отчетности в 2011 – 2015 гг.

102 совета под эгидой Росздравнадзора и Министерства здравоохранения

Модерация процессов обмена информацией, общественно-профессионального проектирования и оценки

Семинары, вебинары. консультации (до 5000 участников), проектные группы, портал и форум (до 500 000 посетителей), заседания, рассылки информации



Проектирование

Формирование экспертного сообщества с привлечением бизнес консультантов, представителей врачебного, научного, журналистского, властного сообществ, журналистов, участников Советов, Всероссийского союза пациентов, НКО

Вовлечено до 1500 экспертов

Кабинетный анализ и проектирование. Организация рабочих групп под локальные задачи. Стратегические сессии с руководством сети. Коллективное проектирование в рамках очных и скайп- семинаров, конференций.

Более 200 заключений за год. Более 70 итераций с 1500 участниками

Организация он дистанционных обсуждений на форуме советов

На стадии запуска. Более 40 тем в обсуждении, до 200 000 посетителей.

Сбор рецензий, предложений на заданные темы внутри сети путем рассылок

Тематические квартальные рассылки. Исследования. Годовая отчетность.



Проектирование

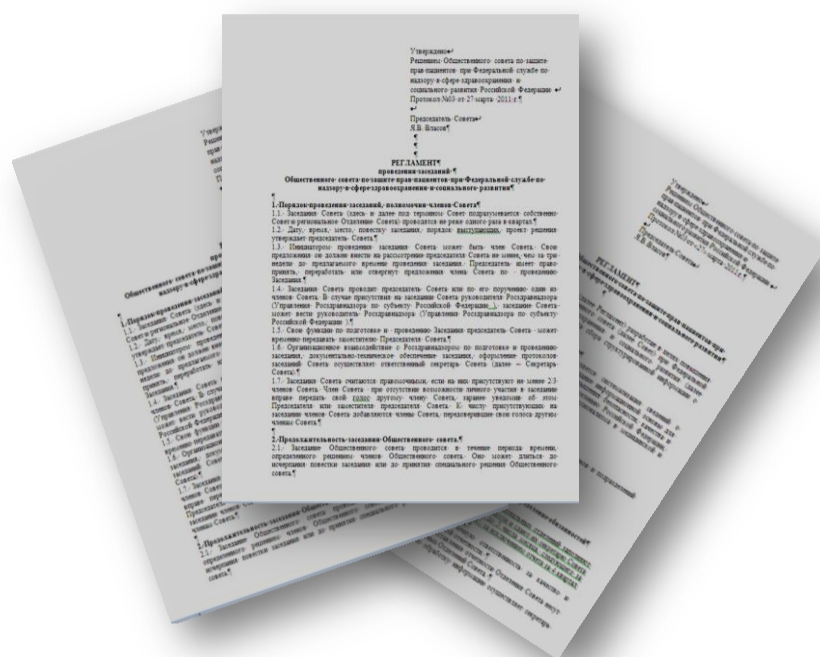

Пакет регламентов Совета

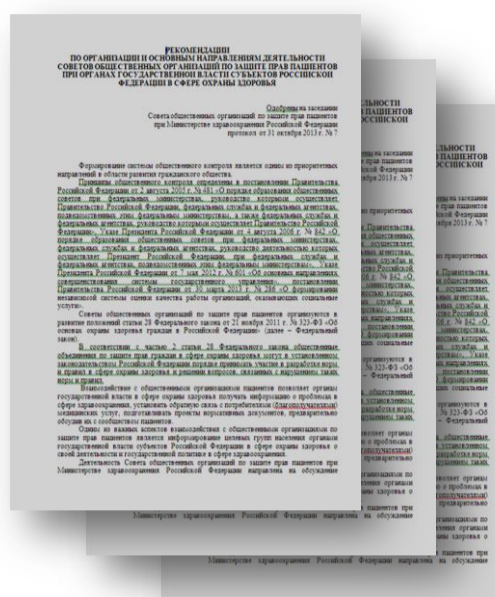

Методические рекомендации Минздрава РФ



Система общественного контроля Всероссийского союза пациентов

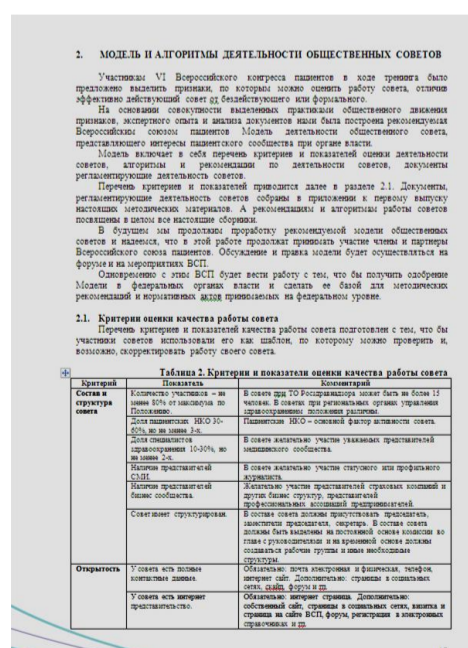

Модель совета с критериями оценки



Сборники методических материалов

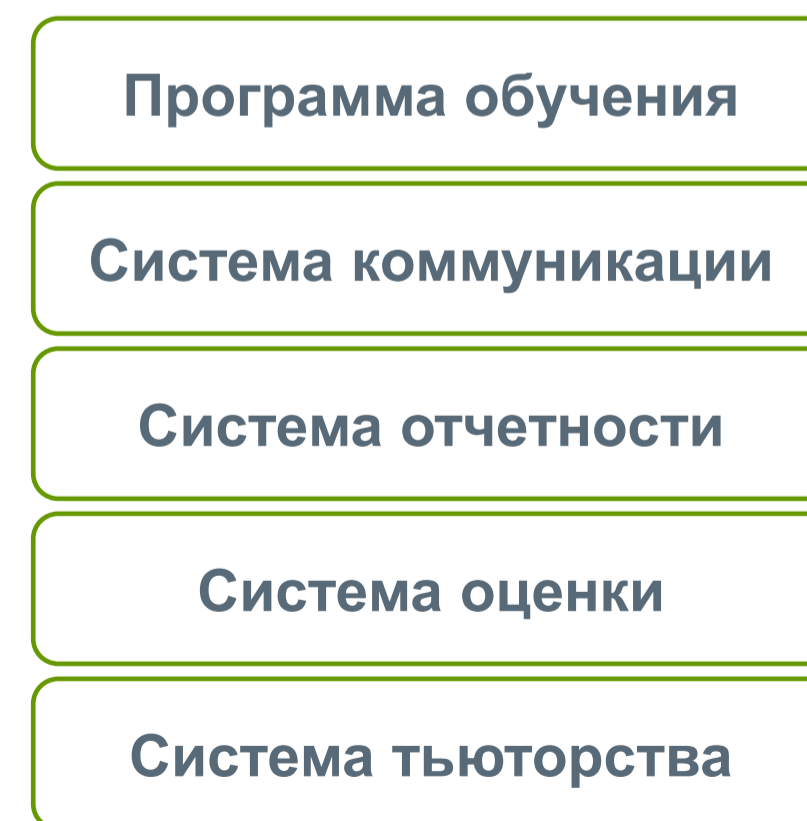

Внедрение



Критерии оценки

КРИТЕРИЙ	ПОКАЗАТЕЛЬ
Состав и структура совета	Количество участников – не менее 80% от максимума по Положению.
	Доля пациентских НКО 30-60%, но не менее 3-х.
	Доля специалистов здравоохранения 10-30%, но не менее 2-х.
	Наличие представителей СМИ.
	Наличие представителей бизнес сообщества.
	Совет имеет структурирован.
Открытость	У совета есть полные контактные данные.
	У совета есть интернет представительство.
	На сайте совета представлены полные контактные данные, документы и отчетность о деятельности.
	Совет применяет в работе интерактивные формы.
Активность	Количество форм работы.
	Количество заседаний в соответствии с Положением.
	Число участников заседаний.
	Состав участников.
	Состав задействованных в рабочих группах, выступающих и участвующих в прениях.
	Наличие прений.
	Участие в работе внешних экспертов. Их количество, разнообразие и статус.
Качество формирования повестки	В повестке заседания 3 основных вопроса (допустимо 1-4) и «Разное».
	В повестке только значимые вопросы.
	Формулировка вопросов соответствует компетенции совета.
	Формулировка вопросов конкретная.
	В повестке заседания присутствуют вопросы из основных 3-х источников и экстренные.
	Участники совета уведомлены о факте проведения заседания и повестке заседания согласно регламенту.
Качество оформления протокола	Наличие аудиозаписей заседаний
	По итогам всех заседаний составлены протоколы.
	Протокол соответствует стандарту оформления протокола Совета.
	Стандарт оформления протокола Совета предусматривает полноценную фиксацию хода заседания.
Результативность	Решения приняты по всем вопросам.
	Решения соответствуют полномочиям и сфере компетенции совета.
	Решение содержит указание на результат, указаны действия, сроки, ответственные, алгоритм контроля.
	Наличие отчетности о контроле выполнении решений.
	Решения совета реализуются на практике.
Ориентированность на потребности пациентов	Инициаторы вопросов.
	Содержание вопросов.
	Решения ориентированы на интересы пациентов.
	Участие специалистов в решении вопросов пациентов.

Достигнутый результат

1. Советы наполнены кадрами и действуют
2. Созданы регламенты деятельности, одобренные и рекомендованные к применению органами власти
3. Создан и пополняется пакет внутренних «общественных» рекомендаций по оптимизации деятельности
4. На базе наблюдений в 2010-2015 годах выявлены некоторые тенденции и закономерности в деятельности советов
5. Проведено первоначальное обучение и мотивация участников
6. Оптимизируется состав советов
7. Произошла смена позиции участников: от запросов материальных ресурсов и полномочий к обмену опытом, пополнению технологий
8. По результатам активного сотрудничества с ОПРФ запущена система ежегодной отчетности
9. Спроектирована и находится на этапе запуска система внутренней коммуникации

Направления будущего роста

1. Прояснение полномочий и места советов в системе принятия решений на федеральном и региональном уровнях
2. Прояснение целей деятельности советов на федеральном уровне
3. Оптимизация и внедрение единой методологии деятельности советов в сфере здравоохранения
4. Повышение мотивации потенциальных участников советов - представителей общественных организаций
5. Повышение уровня подготовки действующих участников советов
6. Активизация советов: оптимизация состава участников, расширение числа форм работы, внедрение рекомендуемых алгоритмов работы
7. Развитие систем внутренней и внешней коммуникации
8. Наращивание экспертного потенциала: вовлечение внутренних и внешних экспертов, обеспечение коммуникативного пространства и формирование повестки для работы
9. Дальнейший поиск источников покрытия административных расходов



Механизмы запуска и оценки деятельности общественных советов в сфере здравоохранения на территории Российской Федерации

Центр гуманитарных технологий и исследований
«Социальная Механика»

